

CONTOURVISION 4V

Inspector de etiquetas fuera de la etiquetadora para envases no orientados: visión de 360°



Soluciones Integrales Electro-Mecánicas

Control de etiquetas sobre botellas no orientadas

Cuando la botella pasa a través del recinto de inspección, el sistema captura 4 imágenes de su superficie lateral (cada 90°)

Descripción

Instalación llaves en mano para la inspección (A estudiar en cada caso) de:

- presencia/ausencia de etiqueta
- etiqueta boca abajo
- doble etiqueta
- etiqueta inclinada y solape defectuoso
- etiqueta “en bandera” o parcialmente desenganchada
- detección de esquinas rotas o levantadas
- correcta posición horizontal de las etiquetas
- alineación vertical, centrado de etiquetas y distancia relativa
- identificación de etiquetas (capacidad, idioma, producto,...)
- inclinación del collarín, presencia de precinto fiscal
- verificación de dígitos del código de barras
- ausencia del código de fecha y lote
- nivel de llenado y presencia de tapón
- identificación de tapón

Características

- 4 cámaras megapixel CCD B/N 1392x1040 píxels
- Iluminación frontal a través de LEDs ajustables
- Módem, USB, Ethernet
- Intel DualCore Pentium IV
- Interfaz de usuario en WinXP
- Monitor con pantalla de 17” orientable
- Recinto de acero inoxidable
- Algoritmos de reconstrucción 360° de la superficie
- Encoder para control de posición del envase
- Producción de alto rendimiento

Inspecciones típicas de:

- envases redondos y cuadrados
- etiquetas:
 - de papel y autoadhesivas (frontal, posterior, tirilla, collarín, precinto fiscal,...)
 - sleeves y precintos retractilados
- productos:
 - vinos y bebidas espirituosas
 - licores
 - cerveza
 - aguas minerales
 - zumos y refrescos
 - aceites de oliva y vinagres
 - bebidas lácteas y comidas para bebés
 - productos farmacéuticos, cosmética, etc.

Ventajas

- Inspección fuera de la etiquetadora, sobre el transportador
- No requiere orientación de los envases
- Inspección de botellas redondas y cuadradas
- Túnel de inspección compacto con metacrilatos de protección
- Interface de utilización intuitiva basada en WinXP
- Cambio de producto fácil y simple
- Regulación de parámetros intuitiva
- Control remoto (Ethernet o módem)
- Telediagnóstico desde E2M
- Estadísticas de producción
- Bajo coste de mantenimiento, limpieza ocasional de metacrilatos
- Integración con inspecciones externas (lector de códigos)

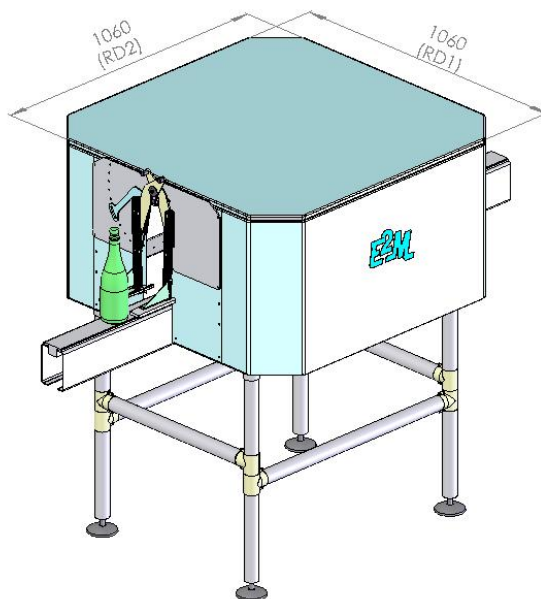

Estudis Electro-Mecànics s.l.

C/ Permanyer, 243
08205 Sabadell - Barcelona
ESPAÑA

Telf. (+34) 93 720 85 40
Fax. (+34) 93 720 85 25
comercial@e2m.es
www.e2m.es

E2M adapta sus soluciones para dar respuesta a necesidades específicas de cada cliente. Especificaciones sujetas a modificaciones sin previo aviso y por evolución técnica de los productos.

